

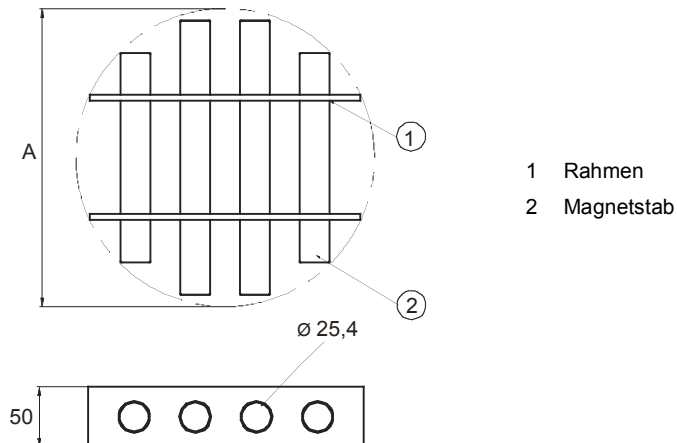

# Magnetseparator Gittermagnet AGM

## ■ Abmessungen Gittermagnet (runde Ausführung)



- 1 Rahmen
- 2 Magnetstab

## ■ Abmessungen Gittermagnet (eckige Ausführung)

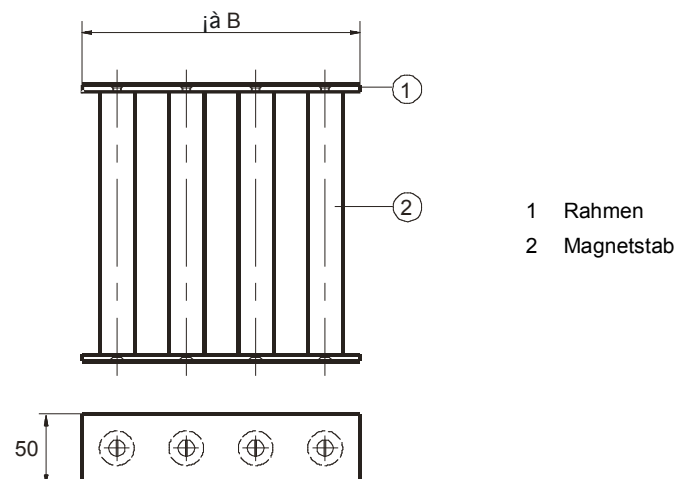

- 1 Rahmen
- 2 Magnetstab

## ■ Technische Daten

Typenbezeichnung	Gittermagnet 0100	Gittermagnet 0150	Gittermagnet 0200	Gittermagnet 0250	Gittermagnet 0300
Artikelnummer	AGMN7-0100	AGMN7-0150	AGMN7-0200	AGMN7-0250	AGMN7-0300
Durchmesser A	100	150	200	250	300
Abmessung B	100	150	200	250	300
Anzahl der Magnetstäbe rund / eckig	2/2	3/2	3/3	4/4	5/5
Gewicht [kg]	2,0	3,0	4,0	6,0	10,0

## ■ Technische Daten

Typenbezeichnung	Gittermagnet 0350	Gittermagnet-0400	Gittermagnet 0450	Gittermagnet 0500
Artikelnummer	AGMN7-0350	AGMN7-0400	AGMN7-0450	AGMN7-0500
Durchmesser A	350	400	450	500
Abmessung B	350	400	450	500
Anzahl der Magnetstäbe rund / eckig	6/6	6/7	7/8	8/9
Gewicht [kg]	12,0	15,0	17,0	20,0

Artikel-Nr. bei Ferrit-Ausführung: AGMN7-xxx durch AGMF-xxx ersetzen

Alle Maße in mm

Artikel-Nr. bei 9000 Gauß-Ausführung: AGMN7-xxx durch AGMN9-xxx ersetzen.

Andere Abmessungen auf Anfrage

Artikel-Nr. bei 11000 Gauß-Ausführung: AGMN7-xxx durch AGMN11-xxx ersetzen.

Artikel-Nr. bei EASY CLEAN-Ausführung: AGMN7-xxx durch AGMN7-E-xxx ersetzen.

Artikel-Nr. bei eckiger Ausführung: AGMN7-xxx durch AGMN7-R-xxx ersetzen..

Änderungen aufgrund technischer Weiterentwicklungen vorbehalten !!

[www.agromatic.com](http://www.agromatic.com) [info@agromatic.com](mailto:info@agromatic.com)

Agromatic AG CH 8637 Laupen  
Goldingerstr.30  
Tel (+41) 55 256 21 00  
Fax(+41) 55 256 21 11

Agromatic GmbH D – 01454 Radeberg  
Gewerbepark Heidestr.70  
(+49) 3528 4521 45  
(+49) 3528 4875 32

Agromatic Ges.m.b. A 2201 Gerasdorf  
Peter Paulstrasse 15/1/12  
(+43) 2246 2925  
(+43) 2246 27 655



# Magnetseparator Gittermagnet AGM

## ■ Einsatzbedingungen

<b>Einsatz:</b>	Gittermagnete können in runder, rechteckiger oder quadratischer Ausführung geliefert werden und sind deshalb universell einsetzbar (z. B. in Rohrsystemen, Trichtern oder Rutschen). Eisenhaltige Partikel werden beim Passieren des Magnetgitters aus dem Schüttgut herausgefiltert.
<b>Schüttguteigenschaft:</b>	Trocken, gut rieselfähig, keine langfasrigen Materialien, Korngröße < 10 mm
<b>Fallhöhe des Schüttgutes:</b>	<1000 mm über Geräteoberkante (größere Fallhöhen verschlechtern die Reinigungsleistung)
<b>Materialfluss:</b>	Freifall-Anwendung
<b>Schüttguttemperatur:</b>	Maximal +100° C (höhere Temperaturbereiche siehe Optionen / Zubehör)
<b>Umgebungstemperatur:</b>	-10° bis +60° C

## ■ Lieferumfang / Standardausführung

<b>Lieferumfang:</b>	Hochenergie Neodym-Magnetsystem geschützt durch Edelstahlhülsen
<b>Hülsenmaterial:</b>	Edelstahl 1.4404
<b>Rahmenmaterial:</b>	Edelstahl 1.4404
<b>Oberflächenbehandlung:</b>	hochpoliert
<b>Magnetmaterial:</b>	aufgebaut aus Hochenergie Neodym-Magnetmaterial N35 bzw. N45
<b>Leistungsdaten:</b>	Remanenz Br: bis zu 13700 Gauß (max. 11000 Gauß an der Wirkoberfläche)

## ■ Optionen / Zubehör

- |  |  |
|--|--|
| <input type="checkbox"/> EASY CLEAN Abreinigung (Magnetkerne ziehbar<br>→ einfache und schnelle Reinigung)                                       | <input type="checkbox"/> Ausrüstung mit Ferrit-Magnetmaterial (bis 220° C; kein EASY<br>CLEAN möglich) |
| <input type="checkbox"/> Ausrüstung mit speziellem Samarium-Cobalt-<br>Magnetmaterial für den Einsatz in<br>Hochtemperaturbereichen (bis 350° C) | <input type="checkbox"/> .....   |

## ■ Sonderausführungen

- |  |  |
|--|--|
| <input type="checkbox"/> Oberflächenbeschichtung (z.B. PTFE, TiN)    | <input type="checkbox"/> Pharma-Ausführung |
| <input type="checkbox"/> Sonderbauformen                             | <input type="checkbox"/> .....             |
| <input type="checkbox"/> ATEX zertifizierte Ausführung (bis Zone 20) |  |

Änderungen aufgrund technischer Weiterentwicklungen vorbehalten !!

[www.agromatic.com](http://www.agromatic.com) [info@agromatic.com](mailto:info@agromatic.com)

Agromatic AG CH 8637 Laupen  
Goldingerstr.30  
Tel (+41) 55 256 21 00  
Fax(+41) 55 256 21 11

Agromatic GmbH D – 01454 Radeberg  
Gewerbepark Heidestr.70  
(+49) 3528 4521 45  
(+49) 3528 4875 32

Agromatic Ges.m.b. A 2201 Gerasdorf  
Peter Paulstrasse 15/1/12  
(+43) 2246 2925  
(+43) 2246 27 655