

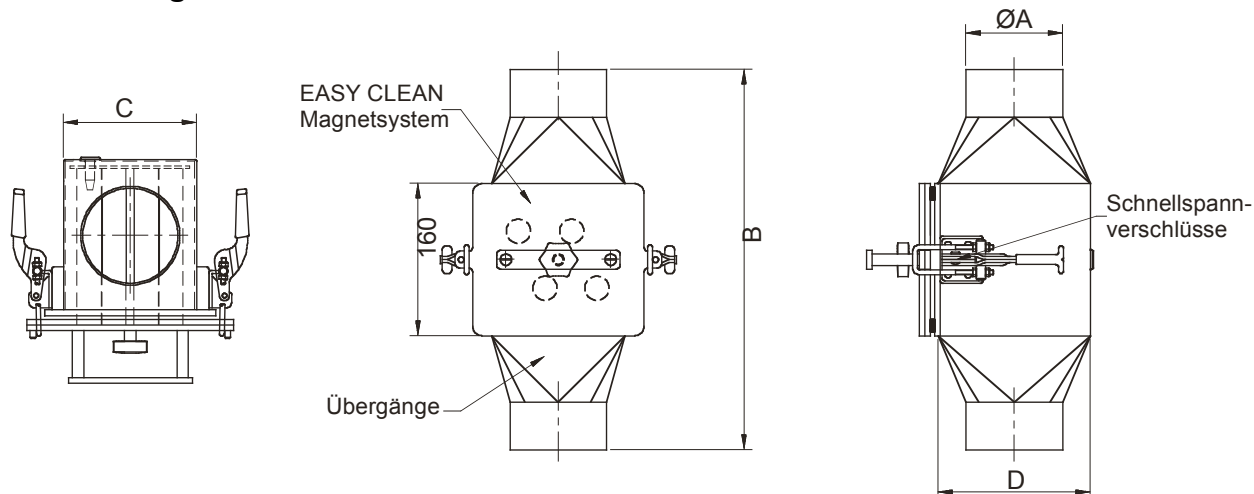

# Magnetseparator Pneumatikbox APG

## ■ Abmessungen Peumatikbox APG



## ■ Technische Daten

Typenbezeichnung	Pneu.box 050	Pneu.box 075	Pneu.box 0100	Pneu.box 0125	Pneu.box 0150	Pneu.box 0175	Pneu.box 0200
Artikelnummer	APG9-E-050	APG9-E-075	APG9-E-0100	APG9-E-0125	APG9-E-0150	APG9-E-0175	APG9-E-0200
Anschluss-Nennweite A	50	75	100	125	150	175	200
Einbauhöhe B	350	400	400	500	500	600	600
Einbaubreite C	110	140	140	200	200	250	250
Einbautiefe D	110	160	160	200	200	250	250
Anzahl der Magnetstäbe	3	4	4	6	6	8	8
Gewicht [kg]	9	11	16	19	19	26	26

Alle Maße in mm

Artikel-Nr. bei 11000 Gauß-Ausführung: APG9-E-xxx durch APG11-xxx ersetzen (kein EASY CLEAN)  
Andere Abmessungen auf Anfrage.



## Magnetseparator Pneumatikbox APG

### ■ Einsatzbedingungen

<b>Einsatz:</b>	Dieser spezielle Rohrmagnet wurde für den Einsatz in Saug- und Druckförderleitungen mit höheren Strömungsgeschwindigkeiten (bis zu 25m/s) konzipiert. Die Haupteinsatzgebiete sind die Lebensmittel- und Pharmaindustrie mit Produkten wie zum Beispiel Mehl, Zucker, Stärke, Pharmawirkstoffe und weitere feinkörnige sowie pulverförmige Materialien.
<b>Schüttguteigenschaft:</b>	Trocken, Flugförderung (Dünnstrom-Förderung), keine langfasrigen Materialien, Korngröße < 15 mm
<b>Materialfluss:</b>	Pneumatische Förderleitungen (Magnetabscheider kann in beiden Richtungen durchströmt werden)
<b>Schüttguttemperatur:</b>	Maximal +100° C (höhere Temperaturbereiche siehe Optionen / Zubehör)
<b>Umgebungstemperatur:</b>	-10° bis +60° C

### ■ Lieferumfang / Standardausführung

<b>Lieferumfang:</b>	Hochenergie Neodym-Magnetsystem in verschleißfestem Gehäuse; inkl. Schutzabdeckung und Bügelschloss
<b>Gehäusematerial:</b>	Edelstahl 1.4404
<b>Hülsenmaterial:</b>	Edelstahl 1.4404
<b>Betriebsdruck:</b>	getestet und zertifiziert für einen Betriebsdruck von -1 bis +1 bar
<b>Oberflächenbehandlung:</b>	Gehäuse: poliert; Hülsen: hochpoliert
<b>Anschlüsse:</b>	Jacobbördel oder gebohrte Flachflansche (6mm Flanschdicke)
<b>Magnetmaterial:</b>	aufgebaut aus Hochenergie Neodym-Magnetmaterial N45
<b>EASY CLEAN Abreinigung:</b>	die Reinigung erfolgt durch Herausziehen der Magnetstabmatrix aus dem Gehäuse und anschließendes Ziehen der Magnetkerne aus den Edelstahlhülsen → die abgeschiedenen Verunreinigungen fallen vom Gitter ab und können analysiert werden
<b>Leistungsdaten N35H:</b>	Remanenz Br: 13700 Gauß (bei EASY CLEAN Abreinigung: max. 9000 Gauß an der Wirkoberfläche)

### ■ Optionen / Zubehör

- |   |  |
|---|--|
| <input type="checkbox"/> Keine EASY CLEAN Abreinigung (max. 11000 Gauß an der Wirkoberfläche)   | <input type="checkbox"/> Norm-Flansche bzw. Sonderflansche |
| <input type="checkbox"/> Ausrüstung mit speziellem Samarium-Cobalt-Magnetmaterial für den Einsatz in Hochtemperaturbereichen (bis 350° C) | <input type="checkbox"/> Endlagentaster                    |
|   | <input type="checkbox"/> .....                             |

### ■ Sonderausführungen

- |  |  |
|--|--|
| <input type="checkbox"/> Oberflächenbeschichtung (z.B. PTFE, TiN)                  | <input type="checkbox"/> Lackierung (Angabe des RAL-Ton) |
| <input type="checkbox"/> Pneumatischer Vibrationsantrieb (bei klebrigen Produkten) | <input type="checkbox"/> Ausführung für Überdruck        |
|  | <input type="checkbox"/> .....                           |